

Erdgeschosskote EFH ±0.00 = 470.01 m.ü.M  
 Referenzpunkt: KS158 D = 469.55

Alle Türhöhen beziehen sich auf den Fussboden (bzw. Schwelle) mit höherem Niveau!

Alle Türen sind DIN-Norm.  
 Rohlichtmasse:  
 Wohnungseingangstüre 99 x 2.02  
 Innentüren 89 x 2.01

Planänderungen:  
 28.02.18 Anordnung Waschtisch im WC/DU (E02)

**Ausparungs- und Einlegepläne beachten:**  
 Elektro:  
 Heizung: Eiholzer AG, Ferrenmatt 14, 6283 Baldegg  
 041 910 56 56  
 Sanitär: Steril GmbH, Heideggstr. 21, 6284 Gelfingen  
 041 917 23 36 oder 079 641 02 36

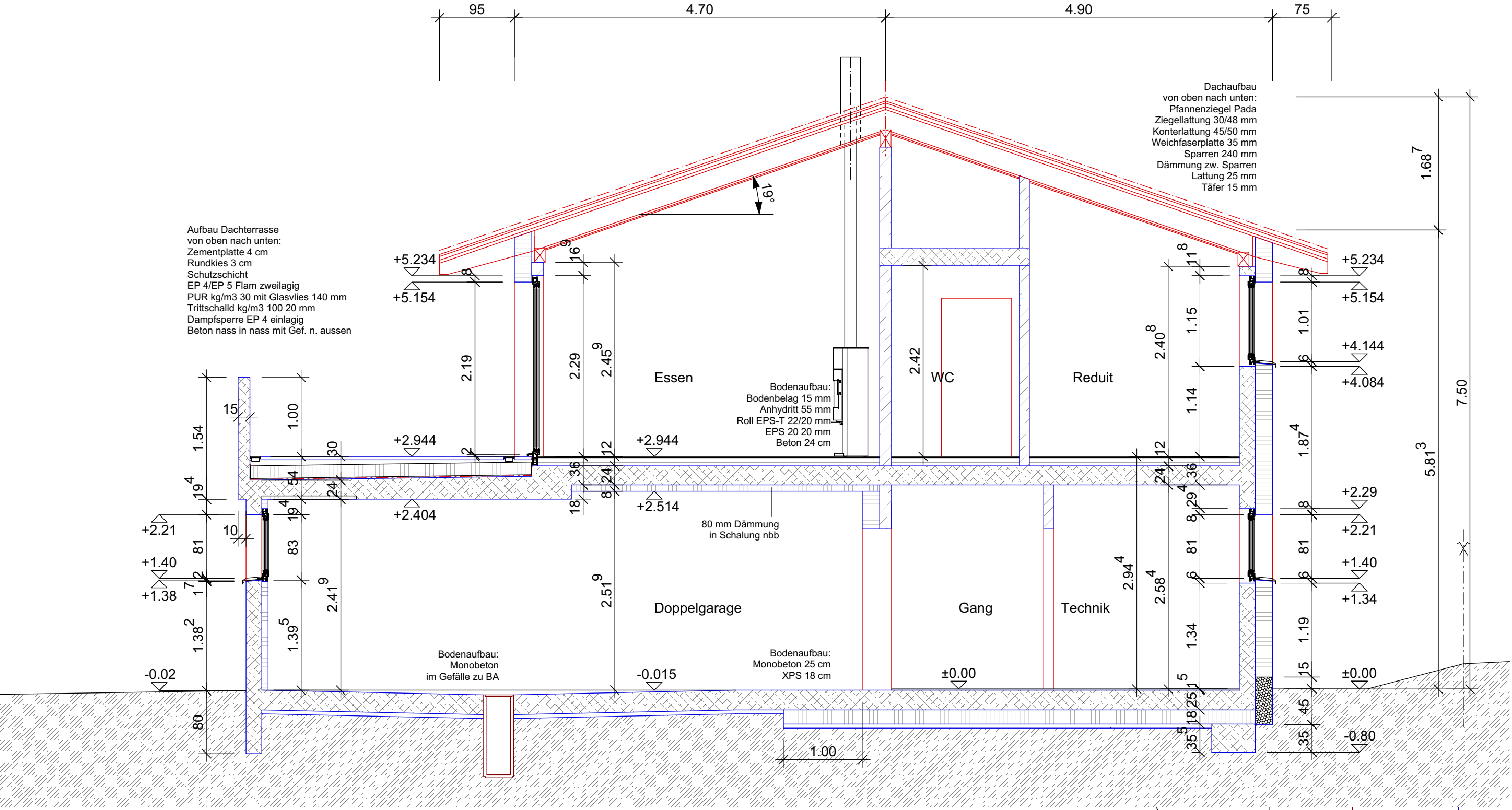
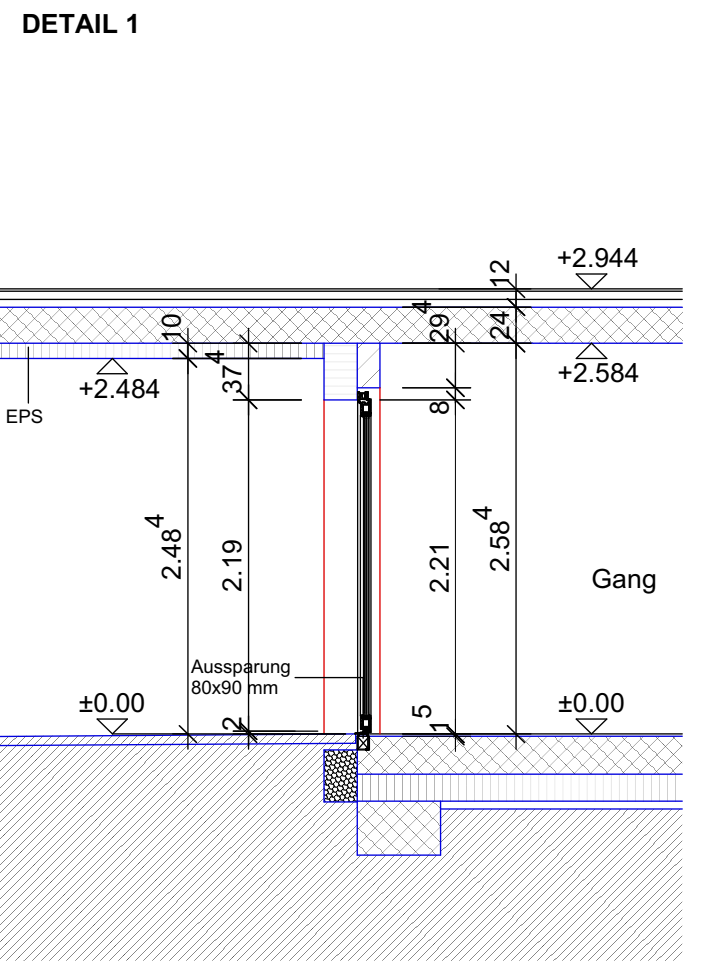
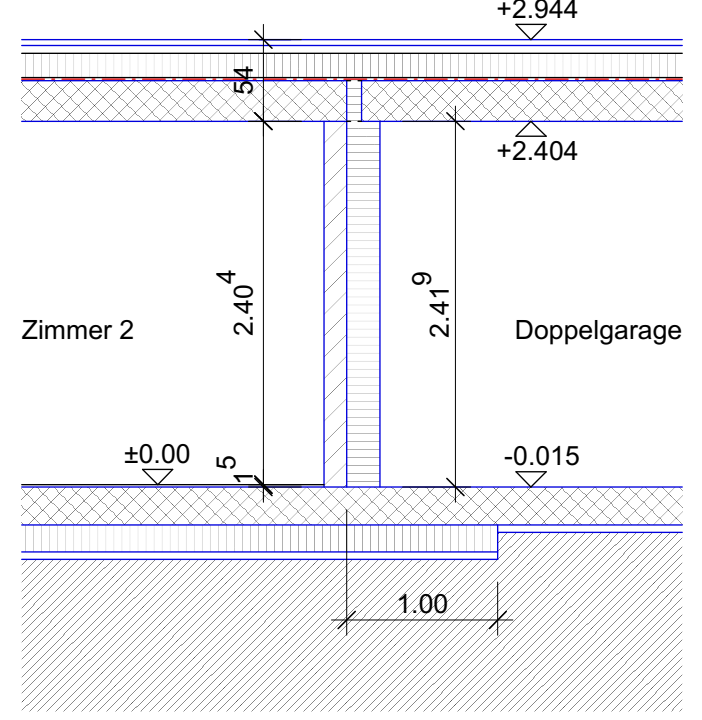

SCHNITT A - A

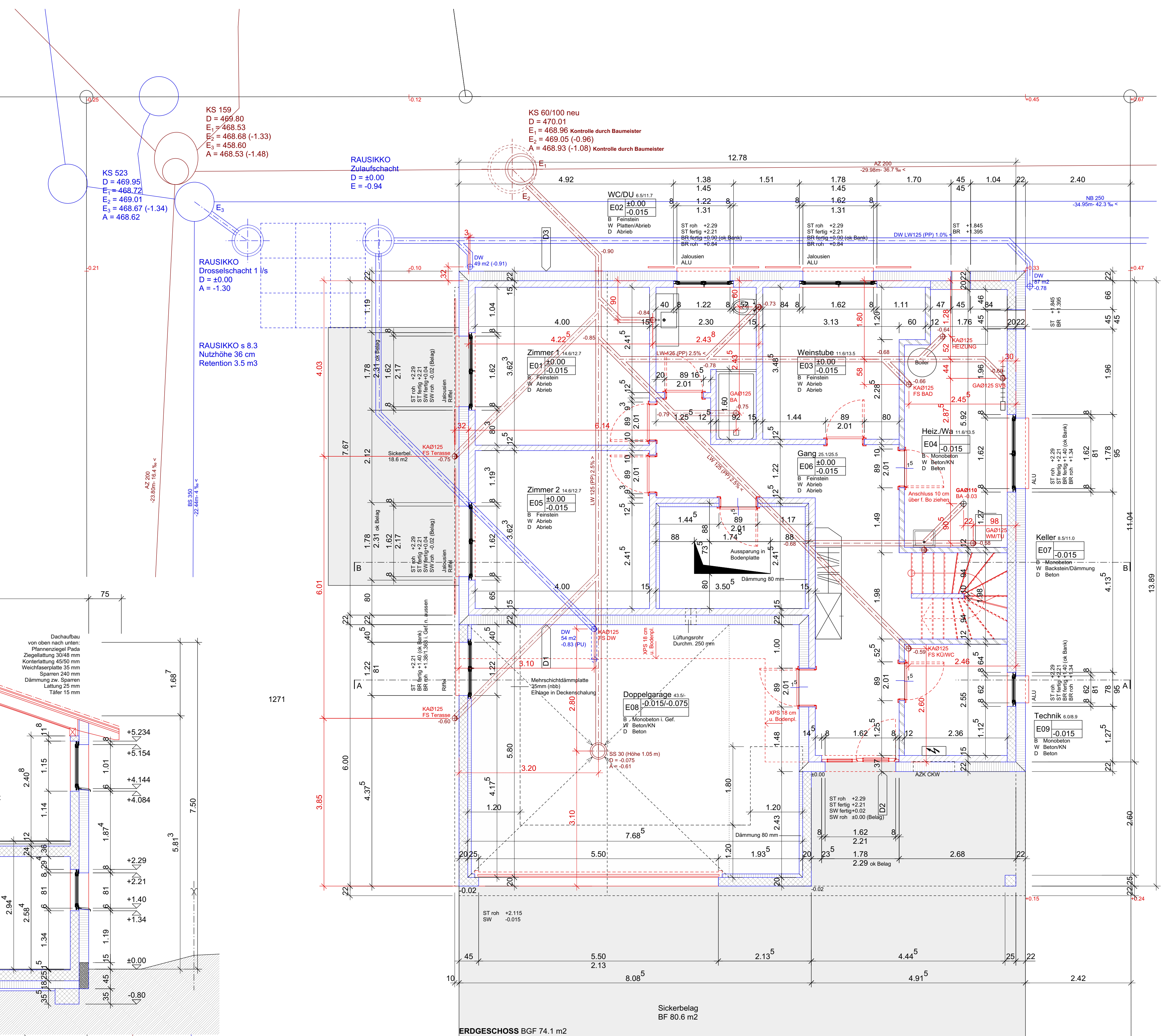

ERDGESCHOSS BGF 74.1 m2

KS 158  
 D = 469.55  
 E = 468.16  
 A = 468.16

KS 522  
 D = 469.54  
 E = 468.53  
 A = 468.53

RAUSIKKO s 8.3  
 Nutzhöhe 36 cm  
 Retention 3.5 m3

RAUSIKKO  
 Drosselschacht 1/s  
 D = ±0.00  
 A = -1.30

RAUSIKKO  
 Zulaufschacht  
 D = ±0.00  
 E = -0.94

KS 60/100 neu  
 D = 470.01  
 E<sub>1</sub> = 468.96 Kontrolle durch Baumeister  
 E<sub>2</sub> = 469.05 (-0.96)  
 A = 468.93 (-1.08) Kontrolle durch Baumeister

KS 523  
 D = 469.95  
 E<sub>1</sub> = 468.72  
 E<sub>2</sub> = 469.01  
 E<sub>3</sub> = 468.67 (-1.34)  
 A = 468.62

KS 159  
 D = 469.80  
 E<sub>1</sub> = 468.53  
 E<sub>2</sub> = 468.68 (-1.33)  
 E<sub>3</sub> = 458.60  
 A = 468.53 (-1.48)